

Martin

MAC 550 Profile

Felhasználói kézikönyv



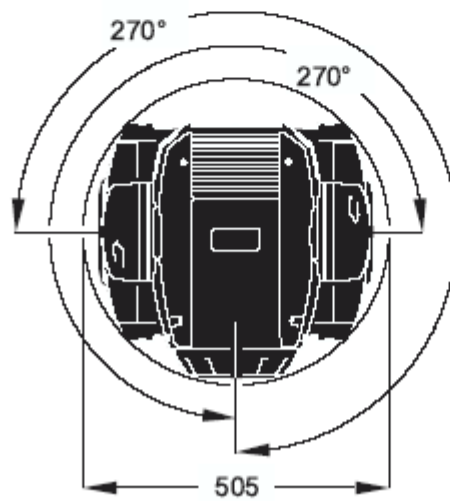
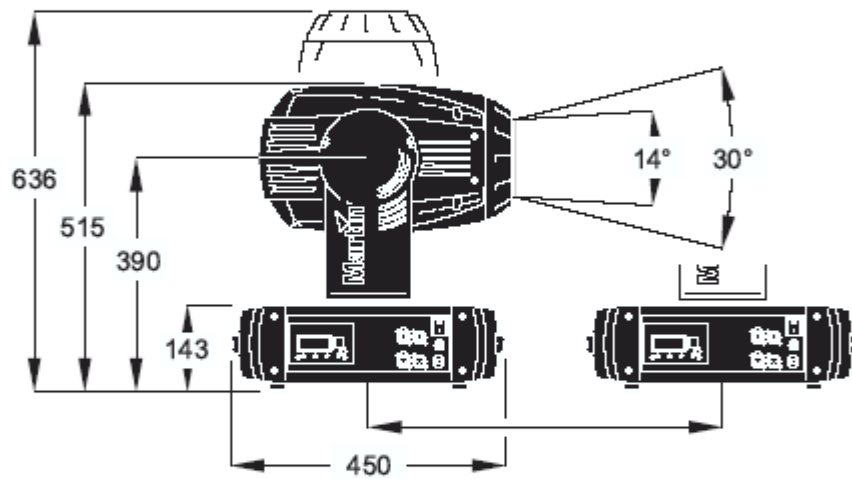
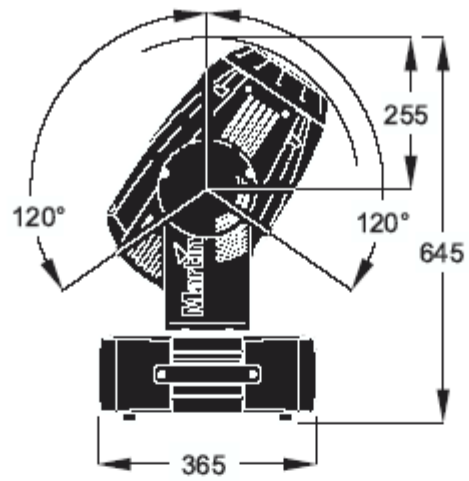

Figure 1: Dimensions in mm

Lámpa

A kisülő lámpáról

A MAC 550 Profile-t az OSRAM HTI 400-as fényforrással való alkalmazáshoz tervezték. Ez az igen gazdaságos rövidívű forrás 7500 K színhőmérsékletű fényt szolgáltat, színvisszaadási indexe jobb, mint 80, és átlagos élettartama 750 óra és melegen visszagyújtható.

Figyelem! Más típusú lámpák behelyezése kockázatot jelent, ez akár a készülék sérülését is okozhatja.

Hogy a robbanás veszélyét elkerülje, cserélje a lámpát, mielőtt a használat meghaladja az átl. élettartam 125%-át, ill. a 940 órát.

Az maximális élettartam érdekében ne kapcsolja ki a lámpát a felfutási idő alatt.

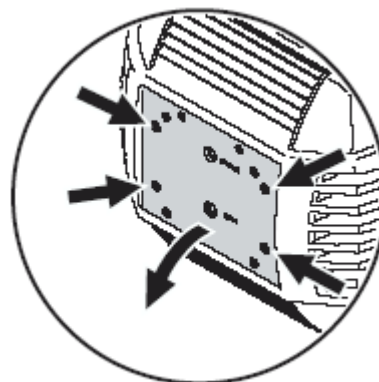

1. ábra

Lámpacsere

Fontos! Ne érintse meg a kvarc burát csupasz kézzel!

Tartalék fényforrást a Martin forgalmazójától tud beszerezni.

A kvarcburát meg kell tisztítani minden zsíros szennyeződéstől, ami a kezéről kerülhet rá. Tisztítsa meg egy alkoholos ronggyal és törölje le egy száraz ruhával, amennyiben véletlenül hozzáért.

A lámpa cseréje

1. Húzza ki a készüléket a hálózathoz és hagyja lehűlni. Rögzítse a gép fejét vízszintesen.
2. Csavarja ki a 4 db nyíllal megjelölt negyed fordulatos csavart a hátlapon. Húzza a hátlapot egyenesen hátra ameddig tudja, majd fordítsa le.
3. Nyomja le a jobb oldali biztosító rugót, majd billentse ki a lámpa végét. Ehhez használhat segítségként egy csavarhúzó. (Lásd: 2. ábra) Vegye ki a lámpát a foglalatból.

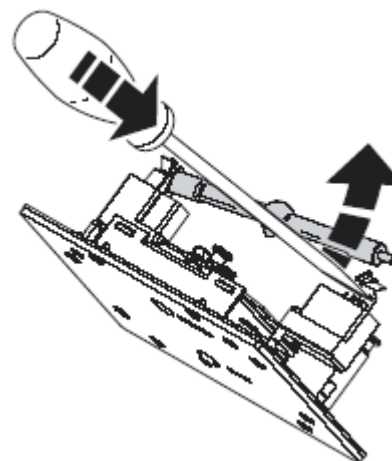

2. ábra

4. A burán lévő csonkkal a hátlap felé helyezze be az új lámpa bal végét a foglalatba (3. ábra). Húzza fel a jobb oldali rugót és pattintsa helyére a lámpa másik végét.
5. Emelje vissza a hátlapot, hogy a lámpa a tükör közepéhez helyezkedjen, majd tolja be a helyére, figyelve arra, hogy a lámpa a tükör bevágásánál becsússzon. Csavarja vissza a 4 csavart.
6. Ha egy új lámpát helyezett be, nullázza le az üzemóra és a gyújtásszám számlálót.

A lámpa beállítása

1. Kapcsolja be a készüléket és hagyja, hogy lefusson a reset teszt. Egy vezérlő, vagy a vezérlő panel segítségével gyújtsa be a lámpát és egy nyitott fehér sugarat vetítsen egy sima felületre.
2. Igazítsa középre a „meleg pontot” (hot spot) a hátlapon felül levő belső kulcsnyílású (imbuszos) csavarral.
3. Amennyiben jelentős meleg pont látható, forgassa az alsó szabályzó csavart az óramutató járásával ellenkező irányba, amíg a fény egyenletesen eloszlik. Ha a kép széle fényesebb, mint a közepe, vagy kevés a fénye forgassa az alsó csavart az óramutató járásának megfelelő irányba, amíg fényesebb lesz, ill. egyenletesebben oszlik el a fénye.

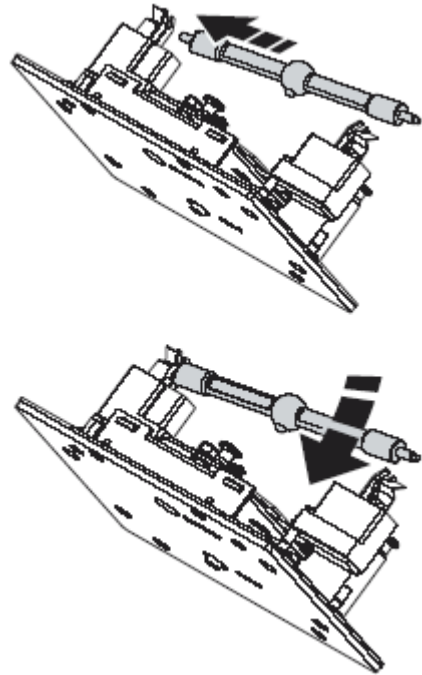

3. ábra

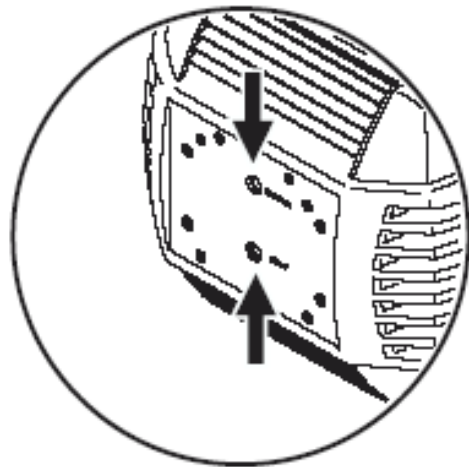

4. ábra

Rögzítés

A Mac 550 Profile elhelyezhető a színpadon vagy felakasztható hídelemre bármilyen irányban. A rögzítési pontok lehetővé teszik, hogy a kampók talpait a készülék elejéhez képest párhuzamosan vagy merőlegesen rögzítsük, ahogyan azt az 5. ábra mutatja.

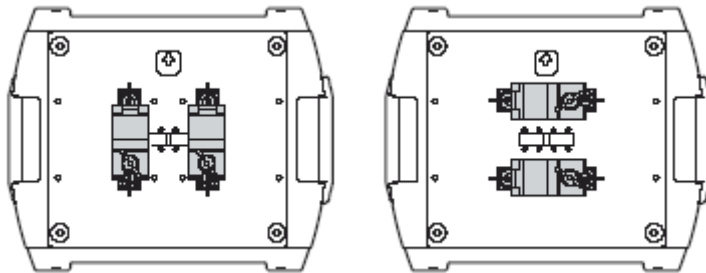

5. ábra

Figyelem! A készülék felszereléséhez mindig használjon 2 kampót. Mindegyik kampót rögzítse mindkét negyed fordulatos csavarral. A csavarok csak akkor rögzítenek, ha teljesen be vannak csavarva (órairányban).

Figyelem! Alkalmazzon minősített biztonsági sodronyt a biztosításra a készülék alján erre a célra kialakított lyukban. Ne használja biztosításra a készülék hordfüleit.

A készülék felakasztása hídelemre

1. Győződjön meg róla, hogy a kampók sérülésmentesek és elbírják a készülék súlyának legalább 10-szeresét. Ellenőrizze továbbá, hogy a szerkezet elbírja-e az összes felszerelt készülék, kampó, kábel, kiegészítő felszerelés súlyának 10-szeresét.
2. Rögzítsen minden egyes kampót biztonságosan egy talphoz egy M12-es csavarral és anyával.
3. Tegyen egy felszerelt kampót a készülék aljába a kívánt irányban, majd csavarja be mindkét negyed fordulatos csavart teljesen. Szerelje be a másik kampót is.
4. Ha a hídelem leereszthető, a készülékek felakaszthatók közvetlenül a dupla flight case-ből. Ha a készüléket fel kell emelni, gurítsa a ládát a munkaterület alá. Egy stabil talpazatról biztonságosan dolgozva akassza a készüléket a hídelemre, úgy, hogy a nyíllal megjelölt oldala (FRONT) a megvilágítandó terület felé nézzen. Rögzítse a C-kampókat a csövön.
5. Szereljen fel egy biztonsági sodronyt, ami elbírja a készülék súlyának legalább tízszeresét. A csatlakozási pont úgy lett kialakítva, hogy beleilleszkedjen egy karabíner.
6. Ellenőrizze, hogy a Tilt zár ki van engedve. Győződjön meg róla, hogy nincs éghető anyag vagy felület a készülék által megvilágított területen 1 m-es körzetben.

Optikai felépítés

Szintárcsák

A MAC 550 Profile két szintárcsát tartalmaz egyenként 8 cserélhető színszűrővel és egy üres helyel. Az 1. szintárca a lámpához van közelebb, míg a 2. tárcsa a lencséhez. Ez az ábra a tárcsákat mutatja a lencse felől.

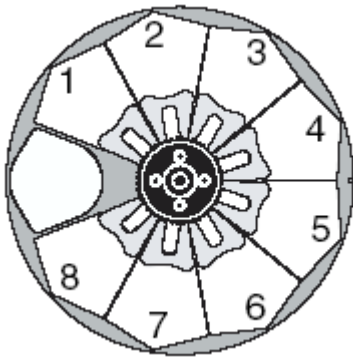

1. tárcsa

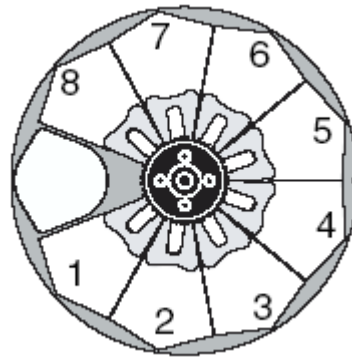

2. tárcsa

Színszűrők cseréje

Megjegyzés: Csak eredeti MAC 550 színszűrőt használjon.

1. Húzza ki a készüléket a hálózathoz és hagyja lehűlni.
2. Távolítsa el az alsó borítást.
3. Forgassa a szintárcsát a kívánt szűrőhöz. Nyomja a szűrőt óvatosan előrefelé, majd húzza ki a széleinél fogva. A szűrő kiemelését kíméletesebben egy papírzsebkendővel végezheti el.
4. Másik szűrő behelyezésénél csúsztassa azt a rögzítő lemez alá, amíg be nem pattan a helyére.
5. Helyezze vissza a fedelet, mielőtt ismét bekapcsolná a készüléket.

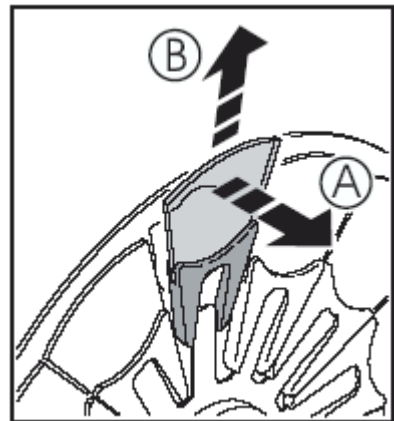

Gobok

A készülék két tárcsát tartalmaz. Az 1. tárcsában 6 forgatható gobo helyezkedik el (max. 3 mm vastag), míg a 2. tárcsán 9 statikus (max. 1,1 mm vastag) található.

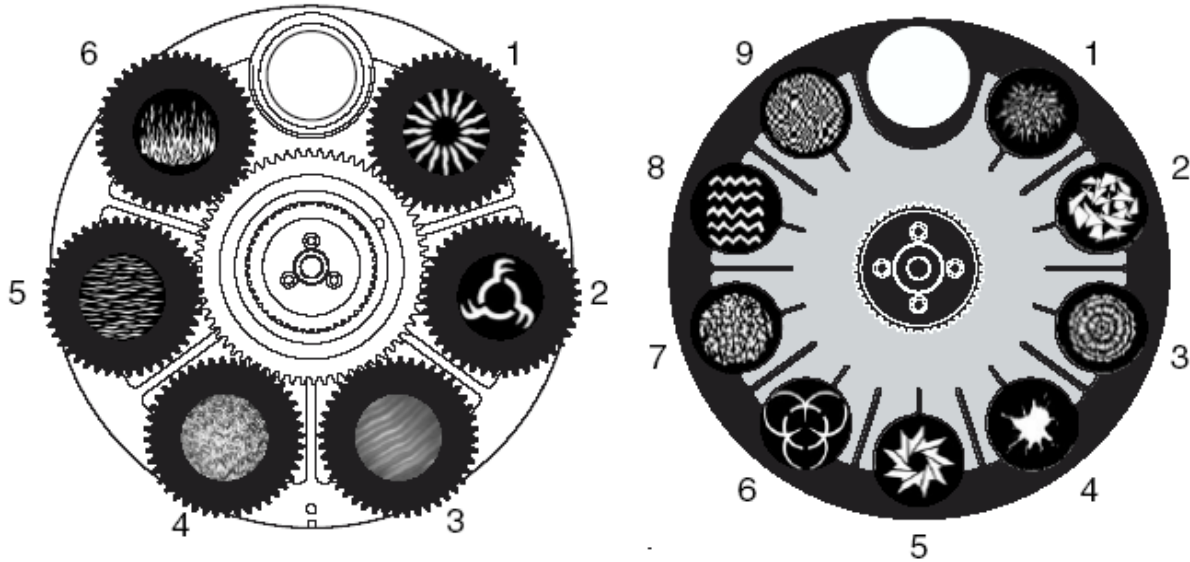

Forgatható gobok cseréje

Fontos! A gobo kieshet, ha a rugót fordítva helyezi be.

1. Húzza ki a készüléket a hálózathoz és hagyja lehűlni.
2. Rögzítse a fejet a felső oldalával lefelé és távolítsa el az alsó borítást. Forgassa be a gobotárcsát a kívánt pozícióba, hogy elérje a keresett gobót. Húzza a gobotartót óvatosan a tárcsától el, hogy kivehesse a helyéről.
3. A gobotartóból egy kis csavarhúzó segítségével szedje ki a biztosító rugót, majd vegye ki a tartóból a gobo-t.
4. Tegye az új gobo-t a tartóba, majd helyezze be a rugót a keskenyebb végével a gobo felé. (A keskenyebb végének a meghatározásához nyomja össze a rugót. A keskenyebb vége most belül van.) Végül nyomja a rugó szélesebb végét a gobotartó pereme alá.
5. A tárcsán igazítsa a gobotartó karimáját mindkét lemez alá és pattintsa vissza a tartót a helyére. (Amennyiben szükséges, egy kis csavarhúzó használható ehhez a művelethez, hogy a rögzítő lemezeket eltávolítsuk a tárcsától.)
6. Rakja vissza a készülék fedelét és engedje ki a zárat, mielőtt ismét használná.

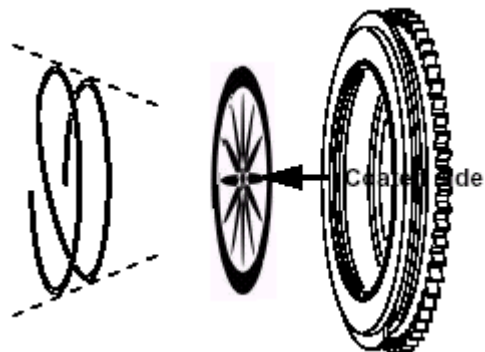

Statikus gobok cseréje

1. Húzza ki a készüléket a hálózathoz és hagyja lehűlni.
2. Távolítsa el a felső borítást.
3. Forgassa be a gobotártsát a kívánt pozícióba. Nyomja meg a gobot a lámpa felől, majd vegye ki a helyéről.
4. Új gobo behelyezésekor fordítsa azt megfelelő irányba, majd igazítsa a szélét a rögzítő lemez alá és csúsztassa be a helyére. Győződjön meg róla, hogy a gobo a nyílás közepén helyezkedik el.
5. Rakja vissza a készülék fedelét mielőtt ismét használná.

Animációs tárcsa

A MAC 550 egy „Radial breakup” animációs tárcsával szerelve érkezik. További három minta megrendelhető a készülékhez.

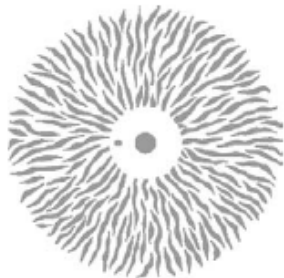

Radial breakup (included)
P/N 62325048



Spiral breakup (optional)
P/N 62325049



Linear breakup (optional)
P/N 62325050



Coarse tangential (optional)
P/N 62325051

Az animációs tárcsa cseréje

1. Húzza ki a készüléket a hálózathoz és hagyja lehűlni.
2. Vegye ki a gobo modult, amint a későbbiekben leírtuk.
3. Tegye a modult a munkaasztalra, hogy a ventilátorok a bal oldalon, a színtárcsa a jobb oldalon legyen.
4. A fekete ékszíj forgatásával húzza maga felé a tárcsát.
5. Ahhoz, hogy elkerülje a tárcsa elhajlását, a kiszedést egy csavarhúzó segítségével végezze. Ha a mágnes tartását feloldotta, akkor már könnyedén kiemelhető a tárcsa.
6. Helyezze be a másik tárcsát ügyelve a mágnes irányára. Tegye a tárcsát a közepével a tengely fölé és igazítsa rá.
7. Rakja vissza a gobo modult. Győződjön meg róla, hogy a modul a helyén van és biztosan le van rögzítve.
8. Rakja vissza a készülék fedelét mielőtt ismét használná.

Rendszeres karbantartás

A MAC 550 Profile is rendszeres karbantartást igényel. Ennek gyakorisága nagymértékben függ az üzemeltetési körülményektől: Erre vonatkozóan kérjen tanácsot egy Martin szerviz technikustól.

Minden itt nem közölt javítással forduljon Martin technikushoz.

Fontos! Nagymennyiségű por, füstfolyadék és egyéb szennyeződés csökkenti a teljesítményt továbbá túlmelegedéshez vagy a készülék sérüléséhez vezethet, amire nem érvényes a garancia.

Figyelem! A készüléket válassza le a hálózatról, mielőtt a burkolatot megbontaná.

Szállítási zár

Fontos! Engedje ki a szállítási zárat, mielőtt a készüléket üzemelteti.

A fej függőleges helyzete lerögzíthető a szállításhoz és a javítási munkákhoz a szállítási zárral. A fej lerögzítéséhez ill. kiengedéséhez húzza meg a zárat, majd fordítsa el egy negyed fordulatot bármelyik irányban.

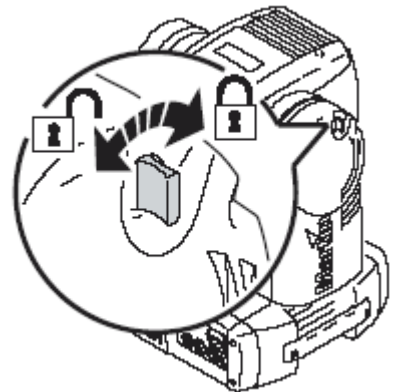

Szétszerelés

A gobo modul kiszedése

1. Húzza ki a készüléket a hálózatról és hagyja lehűlni.
2. Vegye le az alsó és a felső burkolatokat.
3. Fordítsa a fejet lefelé. Forgassa a fókusz egységet úgy, hogy a lencse előre kerüljön. Fordítsa meg a fejet.

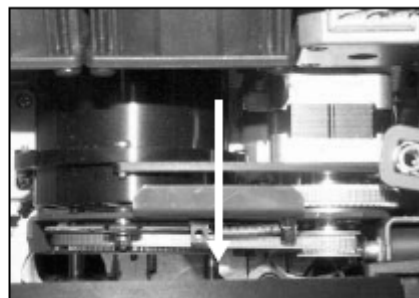
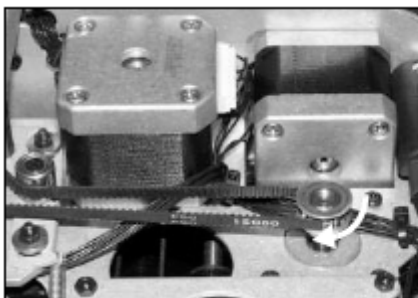

- Engedje ki a gobo modult úgy, hogy a karokat mindkét oldalon a középpont felé húzza. Húzza fel a modult kb. 1 cm-t, majd engedje el a karokat. Emelje ki a modult.

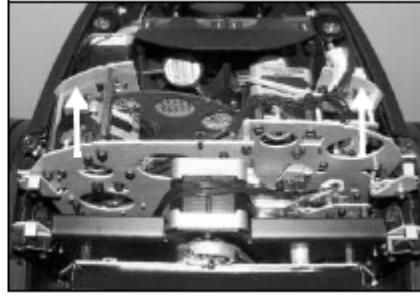
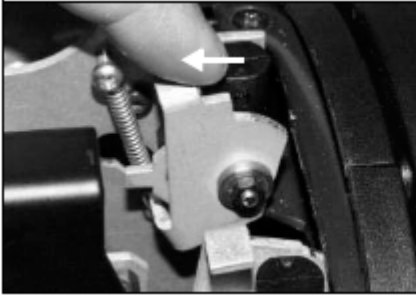

- Amikor visszahelyezi a modult, ügyeljen hogy pontosan a helyére kerüljön és rögzítse megfelelően.

A dimmer modul eltávolítása

A dimmer modul kivehető szerviz céljából, lámpa, ventilátor és hővédő cseréjéhez.

- Vegye ki a gobo modult, ahogy azt előbb leírtuk.
- Engedje ki a modult és húzza ki a helyéről. Amikor visszahelyezi a modult, ügyeljen hogy pontosan a helyére kerüljön és rögzítse megfelelően.

Tisztítás

A készülék élettartama és működése miatt nagyon fontos a rendszeres tisztítás. A lerakódott füstfolyadék, kosz, egyéb lerakódások csökkentik a készülék fényét és hűlési képességeit. Havonta legalább egyszer tisztítsa a készüléket, de amennyiben rendszeresen használja füstös, koszos helyen akkor gyakoribb tisztítás szükséges.

Az optikai elemek tisztítását óvatosan végezze egy tiszta, világos helyen. A bevonatos felületek sérülékenyek és könnyen megkarcolódnak. Ne használjon olyan tisztítószereket, amelyek oldják a műanyagot vagy a festett felületeket.

Rendszeresen ellenőrizze a légszűrőket és tisztítsa mielőtt eltömődnének. Cserélje a légszűrőket újakra amikor a lámpát cseréli.

A megfelelő hűtés biztosításához a port a ventilátorokról és a szellőzőnyílásokról is le kell takarítani időnként.

A készülék tisztítása

1. Válassza le a készüléket a hálózatról és hagyja teljesen lehűlni. Vegye le a fej burkolatát.
2. Vegye ki a gobo és dimmer modulokat, amint azt leírtuk.
3. Vegye le a frontlencse gyűrűt egy negyed fordulatot csavarással.
4. Porszívó segítségével, vagy kifújva távolítsa el a port.
5. Az optikai elemeket óvatosan tisztítsa. A letapadt koszt egy tiszta ronggyal, esetleg üvegtisztító folyadék, vagy desztillált víz alkalmazásával finoman távolítsa el. Ne dörzsölje a felületet.
6. A füstfolyadékot vagy egyéb maradékot egy alkoholos rongy segítségével törölje le. Hagyományos ablaktisztító folyadék is használható, de más maradékot desztillált vízzel távolítsa el. Lassú körkörös mozdulatokkal haladjon középről kifelé. Egy puha tiszta ronggyal törölje szárazra, vagy nagynyomású levegővel.

A ventilátorok és szellőzőnyílások tisztítása

A port a ventilátorokról és a szellőzőnyílásokról egy puha ecsettel, törlőruhával, porszívóval, vagy kompresszorral tisztítsa le.

A légszűrők tisztítása és cseréje

1. Válassza le a készüléket a hálózatról. A fej mindkét oldalán csavarja ki a 2-2 csavart, amik az oldalsó burkolatot tartják, egy Torx-20 csavarhúzóval. Csúsztassa a burkolatot előre, hogy levehesse. Vegye ki a burkolatból a szűrőt.
2. Takarítsa meg a szűrőt porszívóval, vagy kompresszorral, vagy cserélje ki azt. Amennyiben füstfolyadékkal, vagy mással van tele, meleg szappanos vízben mossa ki, majd szárítsa meg.
3. Helyezze vissza a szűrőt a burkolatba, majd rakja vissza a burkolatot a készülékre.

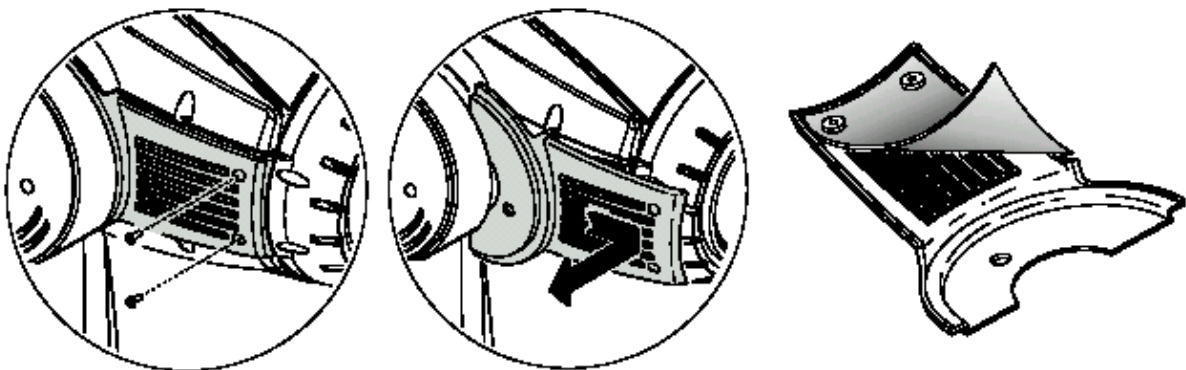

DMX PROTOCOL

Basic Mode	Extended Mode	DMX Value	Percent	Function
1	1	0 - 19	0 - 7	Shutter, Strobe, Reset, Lamp On/Off Shutter closed
		20 - 49	8 - 19	Shutter open
		50 - 72	20 - 28	Strobe, fast to slow
		73 - 79	29 - 31	Shutter open
		80 - 99	32 - 39	Opening pulse, fast to slow
		100 - 119	40 - 47	Closing pulse, fast to slow
		120 - 127	48 - 50	Shutter open
		128 - 147	51 - 57	Random strobe, fast
		148 - 167	58 - 65	Random strobe, medium
		168 - 187	66 - 73	Random strobe, slow
		188 - 190	74 - 74	Shutter open
		191 - 193	75	Random opening pulse, fast
		194 - 196	76	Random opening pulse, slow
		197 - 199	77	Random closing pulse, fast
		200 - 202	78 - 79	Random closing pulse, slow
		203 - 207	80 - 81	Shutter open
		208 - 217	82 - 85	Reset fixture*
		218 - 227	86 - 89	Shutter open
		228 - 237	90 - 93	Lamp on
		238 - 247	94 - 97	Shutter open
248 - 255	98 - 100	Lamp off*		
				<i>*If disabled in software, this command works only if the following effects are selected:</i>
				• Color wheel 1 to slot 1
				• Color wheel 2 to slot 1
				• Prism in, no rotation
				• Gobo wheel 1 open
				• Gobo wheel 2 open
2	2	0 - 255	0 - 100	Coarse Dimmer (MSB) Closed to open
-	3	0 - 255	0 - 100	Fine Dimmer (LSB) Closed to open
3	4	0	0	Color Wheel 1, Coarse (MSB) <i>Continuous Scroll: full color positions</i> Open
		17	4	Slot 1 (Red 308)
		34	9	Slot 2 (Magenta 507)
		51	13	Slot 3 (Purple 502 IAD)
		68	17	Slot 4 (Blue 104)
		85	22	Slot 5 (Green 206)
		102	26	Slot 6 (Yellow 601)
		119	30	Slot 7 (Orange 306M)
		136	35	Slot 8 (Purple 509)
		153	56	Open
		154 - 158	66 - 67	<i>Stepped Scroll</i> Slot 8 (Purple 509)
		159 - 163	67 - 68	Slot 7 (Orange 306M)
		164 - 168	69 - 70	Slot 6 (Yellow 601)
		169 - 173	70 - 72	Slot 5 (Green 206)
		174 - 178	72 - 73	Slot 4 (Blue 104)
		179 - 183	74 - 75	Slot 3 (Purple 502 IAD)
		184 - 188	75 - 76	Slot 2 (Magenta 507)
		189 - 193	77 - 78	Slot 1 (Red 308)
		194 - 198	80 - 81	Open
		199 - 219	82 - 88	<i>Continuous Rotation</i> CW, fast to slow
220 - 240	89 - 96	CCW, slow to fast		
241 - 245	96 - 97	<i>Random Color</i> Fast		
246 - 250	98 - 98	Medium		
251 - 255	99 - 100	Slow		
-	5	0 - 255	0 - 100	Color Wheel 1, Fine (LSB)

Basic Mode	Extended Mode	DMX Value	Percent	Function
4	6	Color Wheel 2, Coarse (MSB)		
		<i>Continuous Scroll: full color positions:</i>		
		0	0	Open
		17	4	Slot 1 (Green 208)
		34	9	Slot 2 (Blue 102)
		51	13	Slot 3 (Pink 312)
		68	17	Slot 4 (Red 301)
		85	22	Slot 5 (Yellow 603)
		102	26	Slot 6 (Half Minus Green)
		119	30	Slot 7 (CTC 5500-4200)
		136	35	Slot 8 (CTC 3200-4100)
		153	56	Open
		<i>Stepped Scroll</i>		
		154 - 158	61 - 63	Slot 8 (CTC 3200-4100)
		159 - 163	67 - 68	Slot 7 (CTC 5500-4200)
		164 - 168	69 - 70	Slot 6 (Half Minus Green)
		169 - 173	70 - 72	Slot 5 (Yellow 603)
		174 - 178	72 - 73	Slot 4 (Red 301)
		179 - 183	74 - 75	Slot 3 (Pink 312)
		184 - 188	75 - 76	Slot 2 (Blue 102)
189 - 193	77 - 78	Slot 1 (Green 208)		
194 - 198	80 - 81	Open		
<i>Continuous Rotation</i>				
199 - 219	82 - 88	CW, fast to slow		
220 - 240	89 - 96	CCW, slow to fast		
<i>Random color</i>				
241 - 245	96 - 97	Fast		
246 - 250	98 - 98	Medium		
251 - 255	99 - 100	Slow		
-	7	0 - 255	0 - 100	Color Wheel 2, Fine (LSB)
5	8	Gobo Wheel 1, Gobo and Function Selection		
		<i>Select gobo with indexed position</i>		
		0 - 11	0 - 4	Open
		12 - 15	4 - 5	Slot 1 (Fire Sun)
		16 - 19	6 - 7	Slot 2 (Rotator)
		20 - 23	7 - 9	Slot 3 (Indigo Waves)
		24 - 27	9 - 10	Slot 4 (Limbo)
		28 - 31	11 - 12	Slot 5 (Water 4)
		32 - 35	12 - 13	Slot 6 (Flames 6)
		<i>Select gobo with continuous rotation</i>		
		36 - 39	14 - 15	Slot 1 (Fire Sun)
		40 - 43	15 - 16	Slot 2 (Rotator)
		44 - 47	17 - 18	Slot 3 (Indigo Waves)
		48 - 51	18 - 20	Slot 4 (Limbo)
		52 - 55	20 - 21	Slot 5 (Water 4)
		56 - 59	22 - 23	Slot 6 (Flames 6)
		<i>Select gobo with indexed position and shake</i>		
		60 - 71	23 - 27	Gobo 1, slow to fast
		72 - 83	28 - 32	Gobo 2, slow to fast
		84 - 95	33 - 37	Gobo 3, slow to fast
		96 - 107	37 - 107	Gobo 4, slow to fast
		108 - 119	42 - 46	Gobo 5, slow to fast
		120 - 131	47 - 51	Gobo 6, slow to fast
		<i>Select gobo with continuous rotation and shake</i>		
		132 - 143	52 - 56	Gobo 6, slow to fast
		144 - 155	56 - 61	Gobo 5, slow to fast
		156 - 167	61 - 65	Gobo 4, slow to fast
		168 - 179	66 - 70	Gobo 3, slow to fast
		180 - 191	70 - 75	Gobo 2, slow to fast
		192 - 203	75 - 79	Gobo 1, slow to fast
<i>Gobo scroll with continuous rotation</i>				
204 - 229	80 - 90	CW scroll, slow to fast		
230 - 255	90 - 100	CCW scroll, fast to slow		

Basic Mode	Extended Mode	DMX Value	Percent	Function		
6	9	0 - 255	0 - 100	Gobo Wheel 1, Coarse Rotation (MSB) <i>If indexed position is selected</i> Rotation angle, 0 - 395°		
		0 - 2	0	<i>If continuous rotation is selected</i> No rotation		
		3 - 127	1 - 50	CW, slow - fast		
		128 - 252	51 - 99	CCW, fast - slow		
		253 - 255	100	No rotation		
7	10	0 - 255	0 - 100	Gobo Wheel 1, Fine Rotation (LSB)		
8	11	0	0	Gobo Wheel 2 <i>Continuous Scroll: full positions</i> Open		
		11	4	Slot 1 (Crackle)		
		22	8	Slot 2 (Triangles 2)		
		33	13	Slot 3 (Tye Dye)		
		44	17	Slot 4 (Splodge)		
		55	21	Slot 5 (Ninestar)		
		66	26	Slot 6 (Bio)		
		77	30	Slot 7 (Leaf Breakup (Medium))		
		88	34	Slot 8 (Zig Zags)		
		99	39	Slot 9 (Two Tone)		
		110 - 112	43 - 44	Open		
		113 - 121	44 - 47	<i>Stepped Scroll</i> Slot 9 (Two Tone)		
		122 - 130	48 - 51	Slot 8 (Zig Zags)		
		131 - 139	51 - 54	Slot 7 (Leaf Breakup (Medium))		
		140 - 148	55 - 58	Slot 6 (Bio)		
		149 - 157	58 - 61	Slot 5 (Ninestar)		
		158 - 166	62 - 65	Slot 4 (Splodge)		
		167 - 175	65 - 68	Slot 3 (Tye Dye)		
		176 - 184	68 - 72	Slot 2 (Triangles 2)		
185 - 193	72 - 76	Slot 1 (Crackle)				
194 - 202	76 - 79	Open				
		203 - 221	79 - 87	<i>Continuous Rotation</i> CW, fast - slow		
		222 - 240	87 - 94	CCW, slow - fast		
		241 - 245	94 - 96	<i>Random Gobo</i> Fast		
		246 - 250	96 - 98	Medium		
		251 - 255	98 - 100	Slow		
9	12	0 - 15	0 - 5	Gobo/Color Macros No macro		
		16 - 55	6 - 21	Gobo wheel 2, shake, slow - fast		
		56 - 95	22 - 37	Color wheel 1, shake, slow - fast		
		96 - 135	37 - 53	Color wheel 2, shake, slow - fast		
		136 - 175	53 - 68	Gobo wheel 2 and color 1, shake, slow - fast		
		176 - 215	69 - 84	Gobo wheel 2 and color 2, shake, slow - fast		
		216 - 255	85 - 100	Gobo wheel 2, color 1, and color 2, shake, slow - fast		
10	13	0 - 9	0 - 3	Gobo Animation Angle and Function Open		
		10 - 19	4 - 7	Vertical indexed position		
		20 - 29	8 - 11	Horizontal indexed position		
		30 - 39	12 - 15	Vertical continuous rotation		
		40 - 49	16 - 19	Horizontal continuous rotation		
		50 - 139	20 - 54	Angled indexed position, vertical to horizontal		
		140 - 229	55 - 89	Angled continuous rotation, horizontal to vertical		
		230 - 235	90 - 92	Open		
				<i>Animation macros</i>		
				236 - 239	93	Macro 1
				240 - 243	94 - 95	Macro 2
				244 - 247	96	Macro 3
				248 - 251	97 - 98	Macro 4
				252 - 255	99 - 100	Macro 5

Basic Mode	Extended Mode	DMX Value	Percent	Function
11	14	0 - 255 0 - 2 3 - 127 128 - 252 253 - 255	0 - 100 0 1 - 50 51 - 99 100	Gobo Animation Wheel, Angle / Speed <i>If indexed position is selected</i> Rotation angle, min.- max. <i>If continuous rotation is selected</i> No rotation CCW, slow - fast CW, fast - slow No rotation
12	15	0 - 19 20 - 79 80 - 89 90 - 149 150 - 215 216 - 220 221 - 225 226 - 230 231 - 235 236 - 240 241 - 245 246 - 250 251 - 255	0 - 7 8 - 31 31 - 35 35 - 58 59 - 84 84 - 86 87 - 88 89 - 90 91 - 92 93 - 94 95 - 96 96 - 98 98 - 100	Prism <i>Rotation</i> Prism out Prism in, CCW rotation, fast - slow Prism in, no rotation Prism in, CW rotation, slow - fast Prism out <i>Prism Macros</i> Macro 1 Macro 2 Macro 3 Macro 4 Macro 5 Macro 6 Macro 7 Macro 8
13	16	0 - 199 200 - 215 216 - 229 230 - 243 244 - 246 247 - 249 250 - 252 253 - 255	0 - 77 78 - 84 85 - 89 90 - 94 95 - 96 97 98 - 99 100	Iris Coarse diameter (MSB), open - closed Closed Opening pulse, fast - slow Closing pulse, fast - slow Fast random opening pulse Slow random opening pulse Fast random closing pulse Slow random closing pulse
-	17	0 - 255	0 - 100	Iris Diameter, Fine (LSB)
14	18	0 - 255	0 - 100	Coarse Focus (MSB) Infinity - near
-	19	0 - 255	0 - 100	Fine Focus (LSB)
15	20	0 - 255	0 - 100	Coarse Zoom (MSB) Flood - spot
-	21	0 - 255	0 - 100	Fine Zoom (LSB)
16	22	0 - 255	0 - 100	Coarse Pan (MSB) Left - right
17	23	0 - 255	0 - 100	Fine Pan (LSB) Left - right
18	24	0 - 255	0 - 100	Coarse Tilt (MSB) Left - right
19	25	0 - 255	0 - 100	Fine Tilt (LSB) Left - right
20	26	0 - 2 3 - 242 243 - 245 246 - 248 249 - 251 252 - 255	0 - 1 1 - 95 96 96 - 97 98 99 - 100	Pan/Tilt Speed Tracking Fast - slow Tracking, PTSP SLOW (menu override) Tracking, PTSP NORM (menu override) Tracking, PTSP FAST (menu override) Blackout while moving

Basic Mode	Extended Mode	DMX Value	Percent	Function
21	27			Effects Speed
				<i>Dimmer, Animation, Zoom, and Focus Speed</i>
		0 - 2	0 - 1	Tracking
		3 - 245	1 - 96	Fast slow
		246 - 251	96 - 98	Tracking
		252 - 255	99 - 100	Maximum speed
				<i>Color Speed</i>
		0 - 2	0 - 1	Tracking
		3 - 245	1 - 96	Speed, fast slow
		246 - 248	96 - 97	Tracking, SCUT OFF (menu override)
		249 - 251	98	Tracking, SCUT ON (menu override)
		252 - 255	99 - 100	Blackout while moving
				<i>Gobo Selection Speed</i>
		0 - 245	0 - 96	Normal (no blackout)
		246 - 248	96 - 97	Normal, SCUT OFF (menu override)
		249 - 251	98	Normal, SCUT ON (menu override)
		252 - 255	99 - 100	Blackout while moving
				<i>Gobo Indexing Speed</i>
		0 - 2	0 - 1	Tracking mode
		3 - 245	1 - 96	Fast - slow
		246 - 251	96 - 98	Tracking
		252 - 255	99 - 100	Blackout while moving
				<i>Prism Speed</i>
		0 - 251	0 - 98	Normal (no blackout)
		252 - 255	99 - 100	Blackout while moving